

VITALS.UA

# VITALS

## ІНСТРУКЦІЯ З ЕКСПЛУАТАЦІЇ

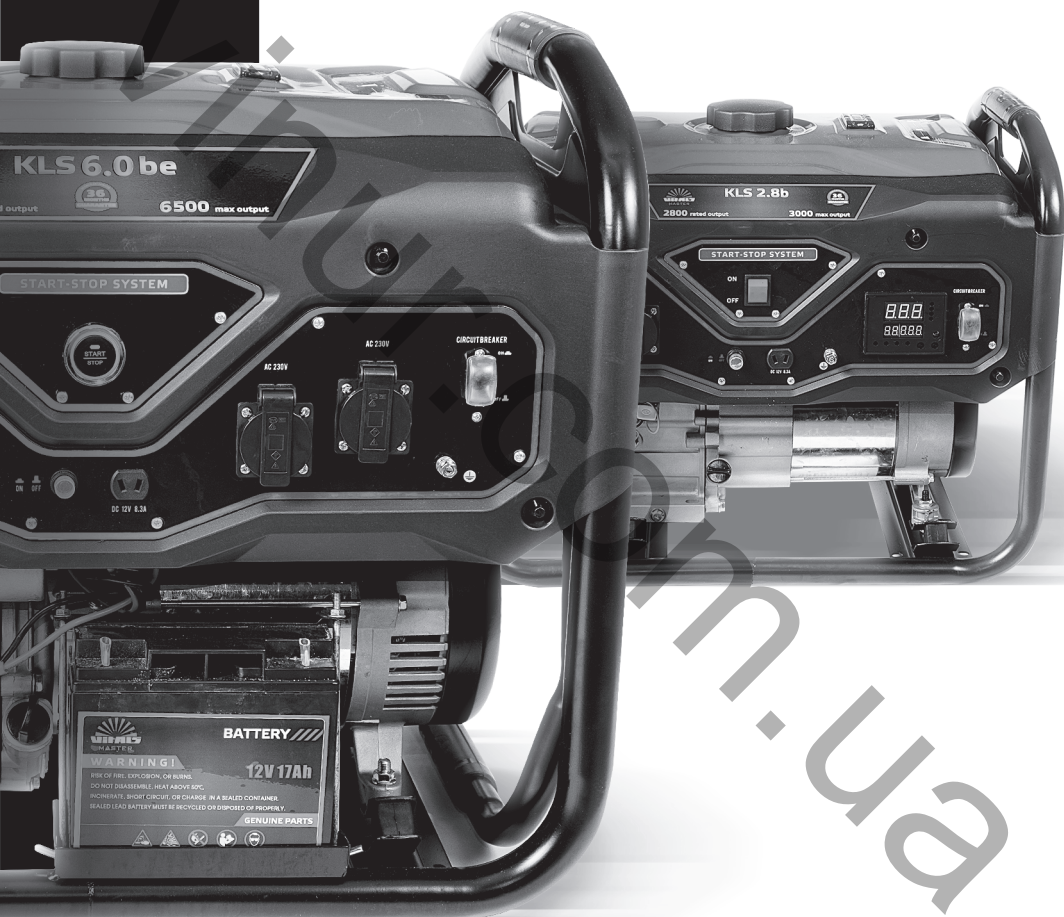

СЕРІЯ MASTER

ГЕНЕРАТОРИ БЕНЗИНОВІ

KLS 2.8B · KLS 5.0BE · KLS 6.0BET · KLS 7.5-3BE

Ми висловлюємо вам подяку за вибір продукції ТМ «Vitals».

Продукція ТМ «Vitals» виготовлена за сучасними технологіями, що забезпечує її надійну роботу протягом досить тривалого часу за умови дотримання правил експлуатації та заходів безпеки.

Продукція виготовлена на замовлення ТОВ «ТД «АМТ» Україна, 49000, Дніпропетровська обл., м. Дніпро, вул. Надії Алексеєнко, буд. 70, т. 0 800 301 400.

## **УВАГА!**

---

*Уважно вивчіть цю інструкцію, перш ніж почати користуватися виробом.*

# ЗМІСТ

1.	ЗАГАЛЬНИЙ ОПИС .....	05
2.	КОМПЛЕКТ ПОСТАЧАННЯ .....	12
3.	ТЕХНІЧНІ ХАРАКТЕРИСТИКИ .....	12
4.	ЗАХОДИ БЕЗПЕКИ .....	13
5.	РОБОТА ІЗ ВИРОБОМ .....	21
6.	ТЕХНІЧНЕ ОБСЛУГОВУВАННЯ .....	29
7.	ТРАНСПОРТУВАННЯ ТА ЗБЕРІГАННЯ .....	35
8.	УТИЛІЗАЦІЯ .....	36
9.	МОЖЛИВІ НЕСПРАВНОСТІ ТА СПОСОБИ ЇХНЬОГО УСУНЕННЯ	37
10.	УМОВНІ ПОЗНАЧКИ .....	40
11.	ДЕКЛАРАЦІЯ ВІДПОВІДНОСТІ .....	41
12.	ГАРАНТІЙНІ ЗОБОВ'ЯЗАННЯ .....	42
	ДОДАТОК 1. ГАРАНТІЙНИЙ ТАЛОН .....	44

## ШАНОВНИЙ ПОКУПЕЦЬ

Ми висловлюємо вам подяку за вибір продукції ТМ «Vitals».

Продукція ТМ «Vitals» виготовлена за сучасними технологіями, що забезпечує її надійну роботу протягом досить тривалого часу за умови дотримання правил експлуатації та заходів безпеки.

Продукція виготовлена на замовлення ТОВ «ТД «АМТ» Україна, 49000, Дніпропетровська обл., м. Дніпро, вул. Надії Алексеєнко, буд. 70, т. 0 800 301 400.

Продукція продається фізичним та юридичним особам у місцях роздрібно-ї та гуртової торгівлі за цінами, вказаними продавцем відповідно до чинного законодавства.

Генератор бензиновий ТМ «Vitals» серії Master, моделей «KLS 2.8b», «KLS 5.0be», «KLS 6.0bet», «KLS 7.5-3be» (далі – виріб, генератор, генераторна установка) за своєю конструкцією та експлуатаційними характеристиками відповідає вимогам нормативних документів України, а саме: ДСТУ ISO 8528-8:2004; ДСТУ EN 55014-1:2017; технічним регламентам: безпека машин (постанова КМУ №62 від 30.01.2013 р.); низьковольтне електричне обладнання (постанова КМУ №1067 від 16.12.2015 р.); електромагнітної сумісності обладнання (постанова КМУ №1077 від 16.12.2015 р.)

Ця інструкція містить інформацію про виріб, яка необхідна для його ефективного використання, обслуговування та регулювання, а також необхідні заходи безпеки під час експлуатації виробу.

Дбайливо зберігайте цю інструкцію та звертайтеся до неї у разі виникнення питань щодо експлуатації, зберігання та транспортування виробу. У разі зміни власника, передайте цю інструкцію новому власнику. Постачальник, імпортер, представник виробника та підприємство, яке приймає претензії споживачів на території України: ТОВ «ТД «АМТ» Україна, 49000, Дніпропетровська обл., м. Дніпро, вул. Надії Алексеєнко, буд. 70, т. 0 800 301 400.

Виробник: «Тайжоу Сага Імпорт енд Експорт Ко., Лтд», розташований за адресою №299, Сіньсін Роуд, Ханьці, Луцяо, Тайжоу, Чжецзян, КНР.

Виробник не несе відповідальності за збиток та можливі пошкодження, які заподіяні внаслідок неправильного поводження з виробом або використання виробу не за призначенням.

Додаткову інформацію щодо сервісного обслуговування ви можете отримати за телефоном 0 800 301 400 або на сайті [vitals.ua](http://vitals.ua).

Одночасно необхідно розуміти, що інструкція не може передбачити абсо-

лютно всі ситуації, які можуть мати місце під час використання виробу. У разі виникнення ситуацій, які не зазначені у цій інструкції, або за необхідності отримання додаткової інформації, зверніться до найближчого сервісного центру ТМ «Vitals».

Продукція ТМ «Vitals» постійно вдосконалюється і у зв'язку з цим можливі зміни зовнішнього вигляду, конструкції, комплектації та оснащення виробу, змісту цієї інструкції, які не порушують функціональності виробу без повідомлення споживачів. Усі можливі зміни спрямовані тільки на поліпшення та модернізацію виробу.

Дата виготовлення виробу визначається за серійним номером партії товару, який складається з дев'ятох цифр та має вигляд – ММ.YY.ZZZZZ, та розшифровується наступним чином:

ММ – місяць виготовлення;

YY – рік виготовлення;

ZZZZZ – порядковий номер виробу у партії.

Термін служби цієї продукції становить 3 (три) роки з дати роздрібного продажу. Гарантійний термін зберігання та придатності становить 10 (десять) років з дати випуску продукції.

## 1. ЗАГАЛЬНИЙ ОПИС

Генераторні установки ТМ «Vitals», серії Master, моделей «KLS 2.8b», «KLS 5.0be», «KLS 6.0bet», «KLS 7.5-3be» виготовлені із дотриманням усіх вимог безпеки та досить надійні під час експлуатації, мають однофазні генератори змінного струму, крім моделі «KLS 7.5-3be», яка обладнана трифазним генератором.

Генераторна установка змонтована у каркасному корпусі зі сталевих труб і складається з 4-тактного бензинового двигуна внутрішнього згорання повітряного охолодження (далі по тексті – ДВЗ), генератора та електронного блоку з панеллю керування. Вихідний вал двигуна і ротора генератора безпосередньо з'єднані між собою. Для зменшення вібрації виробу передбачені амортизатори.

Ці генератори забезпечать вас електроенергією у різних життєвих випадках: як джерело аварійного забезпечення будинків електроенергією; під час проведення ремонтних робіт; за відсутності електроживлення, на дачі, на відпочинку, у гаражі тощо.

Принцип дії генераторної установки полягає у наступному: двигун передає механічні оберти на вал ротора генератора, який зі свого боку перетворює їх на електричний струм. Регулятор напруги типу AVR залежно від

потужності приєднаних приладів-споживачів підтримує параметри вихідного струму від генератора на постійному рівні (у заданих межах) через регулювання збудження обмотки ротора – більше потужність споживання енергії, відповідно, більш інтенсивно працює двигун і навпаки. Рівень частоти змінного струму 50 Гц (що важливо для роботи електронних споживачів) задається відцентровим регулятором обертів бензинового двигуна через механічну тягу дроселя.

Для роботи чутливих до її коливань електронних складних пристроїв, можливе використання додаткових пристроїв-стабілізаторів.

Важливо перед ввімкненням споживачів до тимчасової мережі живлення перевіряти відповідність їхніх технічних параметрів параметрам генератора. Кожна генераторна установка призначена для визначеної максимальної потужності електроенергії. Про правильний підбір потужності генератора читайте у розділі «Під'єднання до електровиробів». Генераторні установки обладнані виводом постійного струму «12 В», що використовується для заряджання акумуляторних батарей (12 В) та за необхідності може бути використані для живлення побутових виробів (12 В) потужністю до 100 Вт. Клема червоного кольору є плюсовою (+), чорна – мінусовою (-). Під'єднання навантаження до виходу постійного струму необхідно виконувати відповідно до полярності.

4-тактний бензиновий ДВЗ має достатню потужність, прийнятний рівень токсичності вихлопних газів, не потребує від власника власноруч готувати паливну суміш. Система захисту двигуна від низького рівня мастила упереджує пошкодження двигуна. Перш ніж рівень мастила досягне мінімально безпечного, спалахне сигнальна лампа та система захисту вимкне двигун. У разі спрацьовування системи захисту необхідно долити мастило у картер двигуна до норми і здійснити повторний пуск двигуна.

## 1.1 Захисне заземлення

### **ОБЕРЕЖНО!**

*Категорично забороняється використовувати виріб без захисного заземлення.*

Захисне заземлення – навмисне електричне з'єднання корпусу, електроустановки чи обладнання із заземлювальним пристроєм. Заземлення запобігає ураженню електричним струмом користувачів, що може випадково потрапити на корпус виробу. Щоб заземлити виріб, використовуйте шину заземлення і заземлювач (до комплекту постачання генераторної установки не входять). Захисне заземлення має мати опір не більше ніж 4 Ом. Будь-який заземлювач має бути занурений у землю до вологих шарів

ґрунту. Ланцюг заземлення має мати надійні контакти із виробом та контуром заземлення. На рисунку 1 зображена схема заземлення на виробі. Захищайте контакти ланцюга заземлення від корозії.

### **ОБЕРЕЖНО!**

*Не дозволяйте використання в якості захисного заземлення трубопроводу з горючими чи вибухонебезпечними сумішами, каналізації, центрального опалення та побутового водопроводу.*

Як заземлювачі, до яких під'єднані нейтралі, можуть використовуватися металеві труби, конструкції, арматура будівель, що прокладені у землі, та відповідають таким умовам: опір стаціонарного контуру заземлення має бути не більш ніж 4 Ом, з'єднання із контуром заземлення має розташовуватися безпосередньо біля виробу.

### **ОБЕРЕЖНО!**

*Рекомендовано для під'єднання до генератора використовувати багатожильний мідний дріт заземлення.*



Рисунок 1. Схема приєднання захисного заземлення.

## **1.2 Акумуляторна батарея**

Акумуляторна батарея дає змогу механізувати пуск виробу і має бути у справному стані та повністю заряджена.

Клеми акумуляторної батареї та проводів мають бути чистими та захищеними від оксидів і бруду. Приєднується батарея відповідно до полярності,

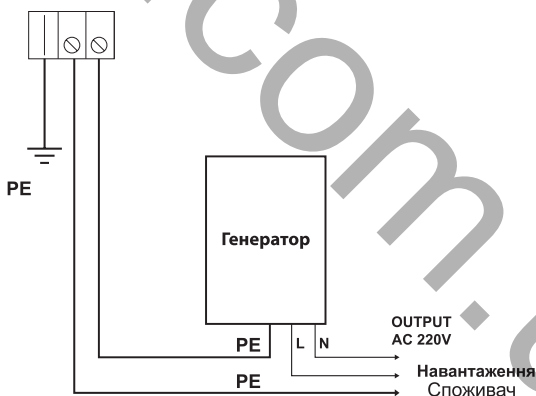
спочатку червоним проводом — до клеми «+», а потім чорним — до клеми «-» («маса»).

### 1.3 Цифровий дисплей



Рисунок 2. Цифровий дисплей

Цифровий дисплей показує почергово п'ять показників:

- напругу на виході;
- силу струму навантаження;
- потужність навантаження;
- частоту змінного струму;
- кількість напрацьованих мотогодин.

Після увімкнення генераторної установки на цифровому дисплеї одразу буде показуватися значення вихідної змінної напруги у вольтах та кількість напрацьованих годин. Інші параметри можна переглянути послідовним натисканням на кнопку вибору параметра показування.

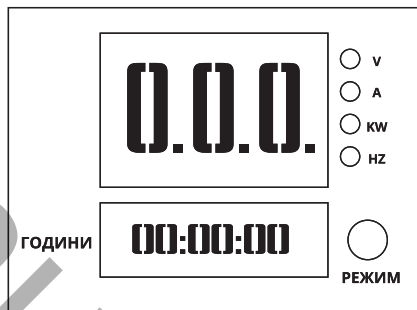
### 1.4 Особливості моделей:

- автоматичний регулятор напруги (AVR);
- датчик низького рівня мастила;
- вихід постійного струму напругою «12 В»;
- наявність цифрового дисплея із модулем для параметрів «5 в 1»;
- компактність;
- широкий спектр застосування;
- трифазний генератор (для моделі «KLS 7.5-3be»);
- електричний та ручний стартер ( для моделі «KLS 7.5-3be», «KLS 6.0bet»);
- пара коліс з упором (для моделі «KLS 6.0bet»).





Рисунок 3. Загальний вигляд моделі «KLS 6.0 bet»

### Специфікація до рисунка 3:

- |   |  |
|---|--|
| 1. Каркасний корпус.                                | 11. Кришка-щуп картера із мастилом.            |
| 2. Руків'я ручного стартера.                        | 12. Вихід постійної напруги «12 В».            |
| 3. Кришка бензинової горловини.                     | 13. Автоматичний запобіжник постійного струму. |
| 4. Індикатор рівня палива.                          | 14. Фіксатор панелі керування.                 |
| 5. Кнопка запуску від електростартера.              | 15. Силова електрична розетка на 32 А.         |
| 6. Електрична розетка на 16 А.                      | 16. Фіксатор кришки повітряного фільтра.       |
| 7. Автоматичний запобіжник змінного струму (230 В). | 17. Відсік повітряного фільтра.                |
| 8. Панель керування.                                | 18. Важіль повітряної засувки.                 |
| 9. Клема заземлення.                                | 19. Паливний кран.                             |
| 10. Електронний модуль з цифровим дисплеєм «5 в 1». |  |

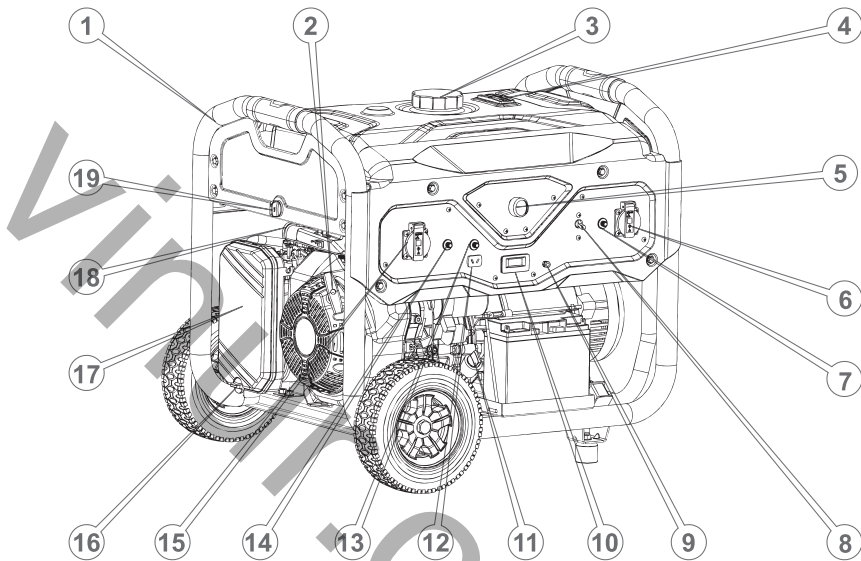

Рисунок 4. Загальний вигляд моделей «KLS 2.8b», «KLS 5.0be», «KLS 7.5-3be»

#### Специфікація до рисунка 4:

- |   |   |
|---|---|
| 1. Руків'я корпусу.   | 9. Панель керування.  |
| 2. Кнопка запуску від електростартера для моделей «KLS 5.0be», «KLS 7.5-3be» / кнопка запалювання для моделі «KLS 2.8 b». | 10. Клема заземлення.   |
| 3. Кришка горловини паливного бака.   | 11. Кришка-щуп заливання мастила.                             |
| 4. Індикатор рівня палива.  | 12. Електронний модуль «5 в 1».                               |
| 5. Каркасний корпус.  | 13. Демпферна опора.  |
| 6. Лицьова панель.  | 14. Вихід постійної напруги «12 В».                           |
| 7. Розетка вихідної мережі змінного струму на 16 А.   | 15. Автоматичний запобіжник постійного струму.                |
| 8. Автоматичний запобіжник змін-  | 16. Силова електрична розетка мережі змінного струму на 32 А. |
|   | 17. Паливний бак.   |

## 1.5 Особливі відмітки з безпеки експлуатації виробу.

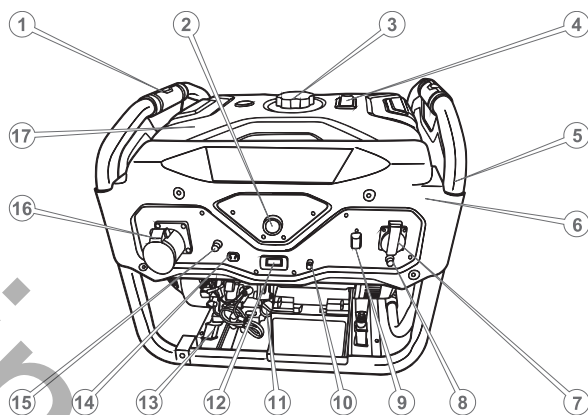
### Розпорядчі знаки



Прочитайте інструкцію з експлуатації.



Вимкніть перед виконанням технічного обслуговування або ремонту.



Працювати у захисних навушниках.



Працювати у захисних окулярах



Заземлення

### Попереджувальні знаки



Небезпека ураження електричним струмом.



Обережно! Гаряча поверхня.



Увага! Небезпека.



Обережно! Акумуляторні батареї.



Пожежно-небезпечні легкозаймисті речовини.

### Інші попереджувальні знаки



Забороняється гасити водою.



Пакування не стійке до ушкодження. Гаками не брати.



Забороняється користуватися відкритим вогнем.



Берегти від вологи.



Особлива утилізація.



Крихкий вміст.



Знак відповідності технічним регламентам.



Верх.



Дозволено повторне використання.

## 2. КОМПЛЕКТ ПОСТАЧАННЯ

Таблиця 1

Найменування	Кількість, од.
1. Генераторна установка	1 шт.
2. Комплект ЗІП	1 шт.
3. Інструкція з експлуатації.	1 шт.
4. Пакування.	1 шт.

### ПРИМІТКА!

Завод-виробник залишає за собою право вносити зміни у зовнішній вигляд, конструкцію та комплект постачання, які не впливають на функціональність виробу.

## 3. ТЕХНІЧНІ ХАРАКТЕРИСТИКИ

Таблиця 2

Модель	KLS 2.8b	KLS 5.0be	KLS 6.0bet	KLS 7.5-3be
Напруга вихідної мережі змінного струму, В		230		400/230
Частота вихідного струму, Гц		50		
Номінальна/максимальна потужність вихідної мережі, кВт	2,8 / 3,0	5,0 / 5,5	6,0 / 6,5	7,5 / 8,0
Коефіцієнт потужності (cos φ)		1		0,8
Швидкість обертання двигуна, об/хв		3000		
Вихід постійного струму		12 В / 8,3 А		
Тип регулятора напруги		автоматичний (AVR)		
Тип двигуна	бензиновий 4-тактний одноциліндровий, повітряного охолодження			
Потужність двигуна, к. с.(кВт)	7,0 (5,1)	15,0 (11,0)	15,0 (11,0)	18,0 (13,2)
Робочий об'єм двигуна, см <sup>3</sup>	208	420	420	459
Тип системи запуску	Ручний стартер	електричний та ручний стартер		
Система запалювання	електронна від магнето			
Тип палива	бензин А-92			

Таблиця 2 (продовження)

Ємність паливного бака, л	15	25		
Місткість мастила в картері, л	0,6	1,1		
Датчик низького рівня мастила		так		
Рівень звукового тиску (LpA)*, дБ		85 (±3)		
Рівень звукової потужності (LWA)*, дБ		96 (±3)		
Максимальний рівень еквівалентного віброприскорення кат. За (La)*, м/с <sup>2</sup>		не більше 1,1		
Максимальний рівень еквівалентної віброшвидкості кат. За (Lv)*, м/с		не більше 2,2		
Габарити пакування, мм	620×465×490	745×605×620	850×605×620	745×605×620
Маса нетто / брутто, кг	45,2 / 48,6	84,9 / 89,9	92,3 / 97,4	92,1 / 97,2

\* – методи та засоби виміру параметрів вказані у технічному файлі.

## УВАГА!

Під час роботи генератору рівень шуму може досягати високого значення! За необхідності вдя - гайте захисні навушники.

## 4. ЗАХОДИ БЕЗПЕКИ

### 4.1 Загальні вимоги безпеки.

**4.1.1** Перед користуванням виробом необхідно уважно ознайомитися з цією Інструкцією з експлуатації і дотримуватися її вимог для запобігання дії небезпечних чинників, що виникають: пожежо- та вибухонебезпечності, дії електричного струму з небезпечною напругою, рухомих деталей, шуму, наявності у повітрі робочої зони вихідних газів із вмістом CO, випарів палива, деталей з підвищеною температурою.

**4.1.2** Використовувати виріб необхідно виключно за призначенням згідно з вимогами цієї Інструкції з дбайливим ставленням до виробу, своєчасно виконуючи заходи технічного обслуговування.

**4.1.3** Під час роботи з виробом обов'язково необхідно використовувати засоби індивідуального захисту (ЗІЗ): засоби захисту від ураження електричним струмом (захисне заземлення, діелектричні килимки та рукавички, ручний інструмент з діелектричними руків'ями); засоби захисту від шуму; робочий костюм у комплекті з взуттям. Усі ЗІЗ мають бути дібрані за розмірами, одяг припасований до тіла без вільних кінцівок.

**4.1.4** Під час експлуатації виробу необхідно виконувати правила пожежної безпеки:

- бути обережними, не дозволяти витoki палива;
- перебувати на безпечній відстані від відкритого вогню;
- перед заправленням паливом завжди зупиняти двигун та дочекатися, поки охолоне випускна система;
- кришку паливного бака відкручувати обережно, з тим, щоб надлишковий тиск знижувався повільно і паливо не могло розбризкуватися;
- виконувати заправлення паливом тільки надворі або у добре провітрюваних місцях на майданчиках із твердим покриттям;
- одразу прибирати витoki палива на виробі або робочому майданчику;
- слідкувати за тим, щоб паливо не потрапило на одяг або негайно змінити його;
- забороняється паління та користування відкритим полум'ям, нагрівальними приладами з відкритими спіралями під час заправлення виробу паливом;
- запаси паливно-мастильних матеріалів (ПММ) зберігати в укриттях із негорючих матеріалів на безпечній відстані від працюючого виробу, або відкритого вогню;
- забороняється запускати виріб в атмосфері випарів легкозаймистих ПММ;
- запобігати утворенню іскор від ударів металевих предметів та каміння;
- виконувати вимоги улаштування тимчасових електромереж, запобігати появі електричних іскор та підвищення температури на контактах мережі та електроприладів;
- під час роботи з ПММ виконувати вимоги електростатичної безпеки в частині обов'язкової електропровідності тари для зберігання ПММ та лійок.

**4.1.5** Під час експлуатації виробу необхідно виконувати правила безпеч-

ної експлуатації машин із вмонтованим двигуном:

- щоразу до початку роботи проводити технічний огляд і перевірку агрегатів та деталей виробу відповідно до розділу «Підготовка до роботи» цієї Інструкції;
- технічне обслуговування здійснювати тільки з непрацюючим двигуном;
- до початку роботи оглянути та звільнити робоче місце, шляхи евакуації від будь-яких перешкод;
- не починати роботу з виробом у стані втоми, під дією алкоголю, ліків та продуктів, які можуть погіршити увагу і швидкість реакції;
- під час користування виробом не торкатися мокрими руками до елементів електромережі: розеток, вилки, автоматів захисту тощо;
- перед пуском двигуна приймати стійке положення та переконатися у тому, що рухомі деталі не торкаються сторонніх предметів;
- завжди тримати будь-які частини тіла не ближче 30 см від зони рухомих деталей;
- під час роботи не дозволяти перебування у небезпечній зоні сторонніх осіб, дітей, тварин;
- не піддавати виріб ударам, перевантаженням (довготривала та інтенсивна робота);
- не використовувати для роботи виріб з ознаками недоліків, помітними зовнішніми пошкодженнями, особливо електричної частини;
- забезпечити достатній обмін повітря на робочому місці;
- слідкувати за тим, щоб роз'єми під'єднання електромережі, електроприладів та руків'я керування завжди були сухими та чистими;
- ніколи не класти виріб на тимчасові опори та не переносити між робочими місцями з працюючим двигуном;
- стерегтися небезпеки отруєння чадним газом, який міститься у вихлопних газах бензинового двигуна: вдихання навіть незначної кількості чадного газу може призвести до втрати свідомості та смерті надалі;
- стерегтися небезпеки отруєння випарами палива;
- не торкатися до розпечених деталей випускної системи двигуна приводу;
- після закінчення робіт вимкнути двигун, підготувати виріб до зберігання згідно з цією інструкцією та покласти до спеціально приготованого місця. Діти не повинні мати доступ до виробу.

#### **4.1.6** Вимоги безпеки під час роботи з електричним струмом:

Користувач має усвідомлювати небезпеки електричного струму. Електрострум створює на організм людини біологічну, електролітичну та термічну

дії.

Біологічна дія призводить до порушень клітин організму, що спричиняє судомні скорочення м'язів, порушення нервових функцій, роботи органів дихання і кровообігу. Водночас можуть спостерігатися втрата свідомості, розлад мови.

Електролітична дія призводить до електролізу плазми крові та інших рідин тіла, що може призвести до порушення їхнього фізико-хімічного складу і біологічних властивостей.

Термічна дія електричного струму супроводжується опіками окремих ділянок тіла і перегрівом окремих внутрішніх органів, спричиняючи в них різні функціональні розлади та uszkodження.

Уражальна дія електричного струму на організм людини залежить від багатьох чинників.

Користувач має володіти та вміти застосовувати методи оживлення (штучне дихання та непрямий масаж серця) постраждалих від ураження електричним струмом.

**4.1.7** Користувач має забезпечувати електробезпеку під час генерації електроструму використанням справних складових електромережі:

- ізоляції струмовідних частин, зокрема, захист від доступу вологи;
  - огороження струмовідних частин, доступних для дотику;
- пристроїв захисного блокування, вимкнення, диференційних реле та подібних;
- подовжувачів електромережі для роботи поза приміщеннями у вологозахисному виконанні.

**4.1.8** Користувач має під час генерації електроструму використовувати заземлення і занулення корпусів електроустаткування та застосовувати діелектричні засоби індивідуального захисту.

#### **УВАГА!**

---

*Щоб уникнути травм, використовуйте тільки ті знаряддя або пристрої, які вказані в інструкціях з експлуатації.*

**4.1.9** Ремонт виробу має здійснюватися винятково в уповноваженому сервісному центрі з використанням оригінальних запасних частин. В іншому разі можливий ризик заподіювання серйозної шкоди здоров'ю користувача.

**4.1.10 Гігієнічні вимоги.**



Під час користування виробом необхідно пам'ятати, що в конструкції використовуються консерваційні, робочі, мастильні та інші матеріали, які не можна вважати безпечними для здоров'я. Це стосується і відходів (пил, стружка, дрібні часточки тощо). Кожен користувач має обов'язково виконувати заходи гігієни:

- використовувати рекомендовані в цій інструкції ЗІЗ;
- не припускати контактів виробу з харчовими продуктами;
- після виконання робіт із виробом обов'язково мити руки з мийними засобами, а сам виріб і робоче місце чистити від бруду та звільняти від відходів.

## **4.2 Спеціальні вимоги безпеки**

### **4.2.1 Вимоги безпеки до початку роботи з виробом:**

- до самостійної роботи з виробом можуть бути допущені лише особи, які засвоїли вимоги безпеки та правила експлуатації, наведені в цій інструкції. Користувач виробу обов'язково має володіти способами швидкої зупинки двигуна в екстрених випадках, навичками користування усіма органами керування, вихідними розетками, з'єднаннями та вміти застосовувати вимоги безпеки, які забороняють почати роботу із виробом на підставі зовнішнього огляду;
- переконатися, що на виробі є заводська маркувальна табличка з основними технічними даними. Якщо маркувальної таблички немає, треба звернутися до постачальника. Не використовувати для роботи виріб без маркувальної таблички;
- потужність і технічні можливості виробу мають відповідати майбутньому завданню. Не використовувати у виробничих професійних цілях виріб, призначений для робіт у побуті;
- використовувати робочий костюм із бавовняної тканини у комплекті із рукавичками, головним убором, взуттям із підшоивою без цвяхів, підготувати протишуми;
- бензин, мастило для двигуна зберігати тільки у спеціально призначених для цього канистрах, надписаних належним способом. Не використовувати для цього випадкову пластикову або скляну тару. Уникати вдихання випарів палива та прямого потрапляння його на шкіру, старатися під час роботи із паливом розташовуватися із навітряного боку;
- під час приготування палива та заправлення виробу, для запобігання займанню або вибуху: вибрати місце із горизонтальною поверхнею та твердим покриттям, виключно надворі або у добре провітрюваних зонах. Не встановлювати виріб у випадкових спорудах, на відстані менше

одного метра від будівель або обладнання, проти відчинених вікон приміщень;

- працювати особливо обережно, використовувати для дозаправлення металеву лійку, не проливати паливо на ґрунт, витіки палива одразу збирати піском у металеву тару із кришкою;
- не палити поряд із виробом, виконувати загальні вимоги пожежної безпеки, забезпечити на робочому місці наявність первинних засобів пожежогасіння (запас піску з лопатою, покривало з товстої повсті, вогнегасник);
- слідкувати за тим, щоб паливо не потрапило на одяг, а одяг забруднений паливом, негайно зняти.
- не використовувати виріб у вибухонебезпечних зонах, під час снігопаду та дощу, в умовах впливу крапель і бризок;
- схема електромережі для підведення резервного електроживлення від виробу має відповідати нормам проектування електроустановок, а монтажні роботи має здійснювати кваліфікований електрик. Забороняється експлуатувати виріб у загальних електромережах без захисного переривника. Неправильне під'єднання виробу може спричинити подачу струму до побутової електромережі та ураження ремонтного персоналу на лінії, а у разі відновлення струму в електромережі від промислового джерела електропостачання, працюючий виріб може вийти з ладу, спалахнути, або спричинити займання електричної проводки у будівлі;
- забороняється з'єднувати дві пересувні генераторні установки в одну електричну мережу;
- категорично забороняється під'єднання виробу без заземлення відповідно до вимог правил улаштування електроустановок. Для об'єднання заземлення необхідно під'єднати корпус генератора до наявного контуру оголеним мідним дротом із перерізом не менше 35 мм<sup>2</sup> нарізним з'єднанням, або створити окремий постійний чи переносний контур:
  1. Постійний контур із 3-х металевих стрижнів діаметром не менше (16) мм, вкопаних на глибину 1,5–3 м по трикутнику із основою на менше 3 м, з'єднаних між собою зварюванням сталеву смугою із розмірами не менше 4×6 мм;
  2. Переносний контур за допомогою зануреного у ґрунт металевого стрижня, діаметром не менше 10 мм на глибину не менше 0,5 м (до вологих шарів).

Будь-який заземлювач має бути занурений у землю до вологих шарів ґрунту. Корпус виробу має бути надійно під'єднаний до контуру оголеним

дротом, або сталевую шиною з контактом зварюванням або нарізним з'єднанням. Опір постійного контуру заземлення має бути не більш ніж 4 Ом, водночас контур заземлення має розташовуватися безпосередньо біля виробу.

#### **4.2.2** Вимоги безпеки під час роботи із виробом:

- не запускати двигун виробу без надійно встановленої кришки паливного бака;
- для унеможливлення виникнення іскри запалювання поза циліндром (за вимкненого свічного дроту, або за викрученої свічки запалювання) дозволяється прокрутку (продувку) двигуна виконувати пусковим пристроєм тільки в положенні вимикача запалення «STOP» (Зупинка);
- вмикати подачу струму в електромережу від виробу та на його розетки безпосередньо перед під'єднанням споживачів;
- вимикати подачу струму вимикачем виробу за раптової зупинки бензинового двигуна, спрацьовуванні систем захисту;
- під час роботи обов'язково користуватися засобами індивідуального захисту;
- для запобігання пошкодженням, обережно поводитися з шнурами тимчасової мережі ніколи не тягнути за шнур, щоб вийняти вилку з розетки, оберігати шнури від впливу високих температур, мастильних матеріалів та предметів з гострими краями (шнури живлення рекомендується підвішувати);
- періодично контролювати надійність під'єднання заземлення, різьбові контакти з контуром захищати від корозії мастилом;
- не торкатися рухомих частин виробу під час запуску та роботи;
- перед дозаправленням паливом завжди зупиняти двигун та дочекається, поки охолоне випускна система;
- дозаправлення паливом вести обережно, через металеву лійку, уникаючи витоків палива на корпус, залишати повітряний прошарок між рівнем палива і горловиною бака, виконувати наведені вище загальні заходи пожежної безпеки та уникати шкідливих випарів палива;
- під час роботи виробу за наявності вологи у повітрі, на руках, біля водойм особливо ретельно виконувати правила електробезпеки;
- стерегтися дії токсичних складових вихлопних газів, не розташовувати працюючий виріб в закритих приміщеннях або погано провітрюваних зонах;
- під час роботи випускна система двигуна може нагріватися до червоного каління, що загрожує пожежами та опіками. Тримати легкозаймисті матеріали не ближче п'яти метрів від виробу;

- не залишати працюючий виріб без нагляду;
- враховувати, що живлення споживачів з вмонтованими електродвигунами викликає пусковий струм, який може перевищувати номінальний, а це перевантажує виріб. Не користуйтеся виробом у подібному режимі більше 5–10 хвилин;
- не доручати керування виробом особам, які не мають права користування ним;
- використовувати виріб тільки з аксесуарами та запасними частинами, дозволеними підприємством-виробником. Використання ЗІП від виробника гарантує надійну роботу;
- забороняється експлуатувати виріб, якщо під час роботи виникли подібні недоліки:
  - 1) Пошкодження розеток, вилок або шнурів електроживлення.
  - 2) Несправний вимикач або його нечітка робота.
  - 3) Іскріння на агрегатах бензинового двигуна або генераторного блока.
  - 4) Підтікання мастила з бензинового двигуна.
  - 5) Параметри генерованого струму не відповідають нормам.
  - 6) Корпус виробу перегрівається.
  - 7) Поява диму або запаху горілої ізоляції.
  - 8) Поламка або поява тріщин на корпусних деталях, руків'ях.

#### **4.2.3 Вимоги безпеки після закінчення роботи:**

- після вимкнення виробу від мережі та зупинки двигуна, дати час для охолодження глушника та деталей виробу до нормальної температури;
- після закінчення роботи виріб має бути очищений від пилу і бруду, для цього треба використовувати тільки мийні засоби, не агресивні до деталей виробу;
- зберігати виріб за температури від  $-5$  до  $+40$  °С із відносною вологістю не більше 90 %;
- зберігати виріб у нежитлових приміщеннях, призначених для зберігання паливно-мастильних матеріалів із нейтральним середовищем, яке не руйнує метали та електроізоляцію.

### **4.3 Вимоги безпеки в аварійних ситуаціях**

**4.3.1** Якщо виникла аварійна ситуація (несподівана відмова виробу під час виконання роботи, поява диму на агрегатах, займання виробу, припинення електропостачання, отримання сигналу про можливе наближення природних або техногенних катаклізмів):

- припинити роботи;
- повідомити, за необхідності, спецпідрозділи (пожежний, медичний, екологічний, спеціальний аварійний);
- вжити заходів до евакуації людей і матеріальних цінностей (за необхідності);
- почати ліквідацію наслідків аварії первинними засобами до прибуття спецпідрозділів, якщо такі отримали виклик і до їхнього прибуття виставити пости, що обмежують доступ сторонніх у небезпечну зону;
- надати долікарську допомогу постраждалим.

**4.3.2** У разі нещасної події з травмуванням, постраждалих перемістити до безпечного місця, викликати швидку медичну допомогу і надати долікарську допомогу. Місце події захистити та зберегти недоторканим для роботи комісії з розслідування.

## **5. РОБОТА ІЗ ВИРОБОМ**

### **5.1 Застосування**

Кожна модель генераторної установки призначена для певної максимальної потужності електричної енергії. Порядок підбору потужності генераторної установки викладений у розділі «Під'єднання споживачів» цієї інструкції.

### **УВАГА!**

*Нижче наведений огляд має виконуватися перед початком кожного робочого циклу та після кожних восьми мотогодин.*

### **5.2 Підготовка до роботи**

#### **5.2.1 Перед початком користуванням:**

1. Виберіть відкритий рівний горизонтальний майданчик із твердим покриттям, звільніть виріб та комплектування від пакування і ретельно огляньте їх на наявність зовнішніх пошкоджень. Зверніть увагу на цілісність електричних елементів.
2. Перевірте надійність кріплення основних деталей. За необхідності виконайте підтяжку болтів та гайок.
3. Перевірте цілість демпферних амортизаторів. У разі виявлених пошкоджень зверніться до сервісного центру.
4. Встановіть акумуляторну батарею на штатне місце (для моделей «KLS 5.0be»; «KLS 6.0bet»; «KLS 7.5-3be»).

5. Підготуйте достатню кількість рекомендованого мастила та бензину для роботи виробу.

### **УВАГА!**

*Робота виробу з надірваними демпферними опорами або такими, що вийшли з ладу, забороняється. Це може призвести до підвищеної вібрації та, як наслідок, пошкодження виробу.*

#### **5.2.2 Перевірка наявності та заправлення мастила.**

1. Виріб постачається без моторного мастила у двигуні.

Перевірте відповідність параметрів вибраного мастила рекомендаціям, показаним на рис. 6. Рекомендуємо використовувати мастило високої якості.

2. Влийте моторне мастило до зрізу горловини картера двигуна.

3. Перевірте рівень мастила за допомогою кришки-щупа.

На рисунку 5 зображені мінімальний та максимальний рівень мастила.



Рисунок 5. Схема перевірки рівня мастила у картері двигуна

### **ПРИМІТКА!**

1. Не можна використовувати виріб із недостатнім або надмірним рівнем моторного мастила.
2. Не використовуйте спеціальних добавок до рекомендованого мастила.
3. Не додавайте мастило до бензину.

## SAE Ступінь густини

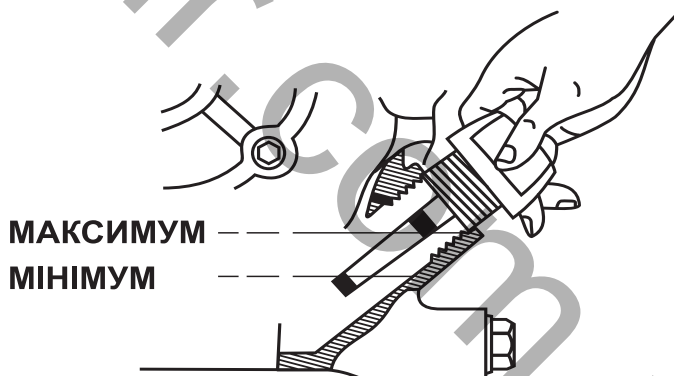

Рисунок 6. Графік залежності ступеню густини мастила від температури довкілля.

**ПРИМІТКА!**

Рівень мастила треба перевіряти у горизонтальному стані.

**5.2.3 Перевірка наявності та заправка бензином.**

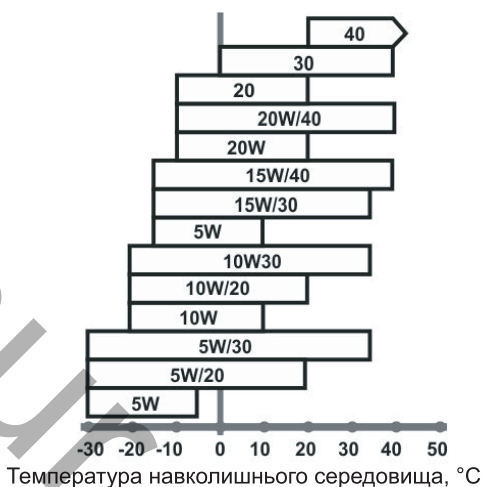
1. Переконайтеся у відсутності поряд відкритого вогню.

Відкрийте кришку паливного бака, витягніть сітчастий фільтр і перевірте наявність бензину, поверніть фільтр на місце. Використовуйте чистий, свіжий не етильований автомобільний бензин з октановим числом не нижче 92. Бензин має використовуватися протягом 30 днів після придбання.

2. Влийте бензин у горловину паливного бака так, щоб залишався невеликий повітряний прошарок для можливого розширення палива на випадок підвищення температури та поверніть кришку на місце.

**УВАГА!**

Не використовуйте бензин, який містить спирт, метанол або етил.

**5.2.4 Перевірка наявності та стану повітряного фільтра.**

1. Відкрийте кришку повітряного фільтра (13, рис.1) та перевірте наявність і стан фільтрувального елемента. Забруднений фільтр може бути причи-

ною важкого запуску, втрати потужності, некоректної роботи двигуна. Крім того, забруднений повітряний фільтр суттєво впливає на строк служби двигуна.

2. Наполегливо рекомендується перевіряти стан повітряного фільтра і проводити його заміну відповідно до регламенту (див. розділ «Технічне обслуговування»).

## **УВАГА!**

---

*Заборонено працювати без встановленого повітряного фільтра або із незакріпленою кришкою фільтра!*

## **5.3 Використання виробу**

### **ПРИМІТКА!**

---

*Виріб треба встановити на рівній горизонтальній поверхні для того, щоб забезпечити достатнє змащення рухомих частин двигуна мастилом.*

*Якщо в двигуні недостатньо мастила, він не запуститься.*

*Перевірте рівень мастила і за необхідності додайте мастило.*

## **УВАГА!**

---

*На початку експлуатації треба провести обкатку двигуна. Детально читайте в розділі далі.*

### **5.3.1. Запуск та і зупинка двигуна**

#### **ОБЕРЕЖНО!**

---

*Переконайтеся, що запобіжники змінного та постійного струму вимкнені!*

*Забороняється запуск виробу, якщо до нього під'єднані увімкнені споживачі електричного струму!*

*Під'єднане навантаження ускладнює запуск виробу та може призвести до виходу його з ладу.*

#### **5.3.1.1 Запуск двигуна електростартером**

1. Відкрийте паливний кран так, як показано на рисунку 7, для чого поверніть важіль паливного крана у положення «ВІДКР.» (ON).





Рисунок 7. Схема роботи паливного крана під час запуску

2. У разі, якщо здійснюється запуск холодного двигуна або якщо температура повітря нижче  $+15\text{ }^{\circ}\text{C}$ , закрийте повітряну засувку карбюратора, перемістивши важіль засувки до упору в положення «ПУСК» (див. рисунок 6). За умови такого положення повітряної засувки відбувається збагачення паливної суміші у карбюраторі, що забезпечує полегшений пуск двигуна. Під час запуску теплого двигуна або коли температура повітря вище за  $+15\text{ }^{\circ}\text{C}$ , збагачення паливної суміші, як правило, не потрібне, важіль повітряної засувки залишається у положенні «РОБОТА». У тому разі, коли двигун встиг частково охолонути, може знадобитися часткове збагачення паливної суміші – часткове відкриття повітряної засувки карбюратора.

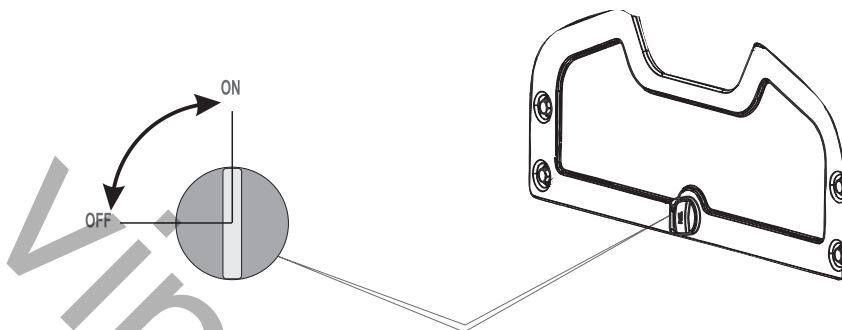

Рисунок 8. Положення важеля повітряної засувки

3. Натисніть кнопку «Увімк./Вимк.» (5, рис. 3 для моделі KLS 6.0bet) або (2, рис. 4 для моделей «KLS 5.0be», «KLS 7.5-3be») для увімкнення електричного стартера.
4. Якщо двигун після кількох спроб не запускається, з'ясуйте й усуньте

причину несправності (див. розділ «Можливі несправності та способи їхнього усунення»).

5. Після запуску дайте двигуну попрацювати протягом 1–5 хвилин до встановлення стійких обертів.

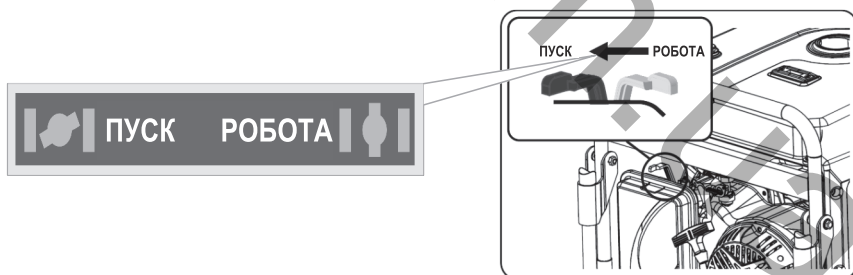
6. Як тільки двигун прогріється, припиніть подачу збагаченої паливної суміші. Для цього важіль повітряної засувки карбюратора (див. рисунок 8) перемістіть до упору у положення «РОБОТА» (RUN). Зміну положення повітряної засувки здійснюйте поступово, щоб не зупинити двигун збідненою паливною сумішшю.

## **УВАГА!**

*Повітряну засувку карбюратора рекомендується відкривати у таких випадках: переривчаста робота двигуна; поява чорного диму у відпрацьованих газах.*

### **5.3.1.2 Запуск двигуна ручним стартером**

1. Відкрийте паливний кран так, як показано на рисунку 7, для чого поверніть важіль паливного крана у положення «ВІДКР.» (ON) і для моделі «KLS 2.8b» додатково увімкніть запалювання клавішею (2, рис. 4) до положення «Увімк.».

2. У разі, якщо ви запускаєте холодний двигун (або температура повітря нижче, ніж +15 °C), поверніть важіль повітряної засувки у положення «ПУСК», як показано на рисунку 8. У цьому положенні повітряної засувки відбувається збагачення паливної суміші, що створює умови для полегшеного запуску. Для запуску розігрітого двигуна (або коли температура повітря достатньо висока) збагачення паливної суміші зазвичай не потрібне. Якщо двигун встигнув охолонути, може знадобитися часткове збагачення, тобто часткове перекриття повітряної засувки.

3. Повільно потягніть руків'я шнура стартера, поки не відчуєте опір двигуна, потім відпустіть руків'я. Це момент стиснення. Потім обережно, щоб повністю не висмикнути шнур стартера, енергійно потягніть за руків'я шнура на всю довжину. Якщо запуск не відбувся, повторіть дії кілька разів. Після кожної спроби та після запуску двигуна повертайте шнур стартера до початкового положення, одночасно не випускаючи його руків'я.

Якщо після декількох спроб двигун не запрацював, поверніть повітряну засувку карбюратора у положення «Робота (Відкрито)» та спробуйте повторити запуск. Якщо після цього двигун не запустився, зверніться до розділу «Можливі несправності та способи їхнього усунення».

**УВАГА!**

Не дозволяйте різкого повернення шнура стартера у початкове положення, поверніть його повільно вручну.

**УВАГА!**

Заборонено тягнути за шнур стартера із працюючим двигуном, щоб запобігти пошкодженням агрегатів.

4. Прогрійте двигун, давши йому попрацювати 1–5 хвилин (залежно від температури довкілля).

5. Після того, як двигун прогріється, поверніть важіль повітряної засувки до положення «РОБОТА» (див. рисунок 8). Регулювання положення повітряної засувки треба виконувати плавно, щоб не заглушити двигун збідненою паливною сумішшю.

**5.3.1.3 Зупинка двигуна виробу**

1. Вимкніть живлення приладів споживачів.
2. Вимкніть вихідну мережу вимикачем на панелі керування (8, рис. 3) або (9, рис. 4).
3. Дайте попрацювати виробу без навантаження протягом 2–3 хвилин.
4. Натисніть короткочасно на кнопку «Старт/Стоп» або для моделі «KLS 2.8b» вимкніть запалювання клавішею (2, рис. 4) до положення «Вимк.»
5. Перекрийте паливний кран обертанням у положення «ЗАКР.» до упору.

**5.3.2. Обкатка двигуна**

Одним з найголовніших моментів є обкатка нового двигуна.

Від відповідності процедури проведення обкатки залежить строк служби двигуна.

Для обкатки двигуна:

- заведіть двигун і дайте йому попрацювати до 10 хв для нагріву;
- вимкніть двигун і дайте йому охолонути. Таку процедуру треба повторити 5 разів;
- після цього дайте двигуну попрацювати 1 годину без навантаження;
- вимкніть двигун, дайте йому охолонути;
- перші 25 годин роботи виріб має мати навантаження не більше 50%. Під час обкатки безперервна робота виробу не має перевищувати 3 години;
- після напрацювання 25 годин треба змінити мастило. Рекомен-

дується виконати додаткове промивання: залити таке саме моторне мастило й дати попрацювати двигуну приблизно 10 хвилин. Злити промивне мастило й залити нове мастило. Моторне мастило для промивання треба підбирати з огляду на температуру довкілля.

### 5.3.3 Розрахунок навантаження вихідної електромережі

Треба зазначити, що багато електроприладів мають так звані пускові струми, які короткочасно збільшують їхню потужність споживання. Тобто прилад під час пуску використовує більшу потужність для долання стану спокою. Пускова потужність таких приладів не має перевищувати максимальної потужності генераторної установки.

Електроприлад з найбільшою пусковою потужністю треба приєднувати до генераторної установки першим.

#### **УВАГА!**

*Пускова потужність споживачів не має перевищувати максимальної потужності генераторної установки.*

Реактивні навантаження мають споживачі, що мають електродвигун, де енергія додатково витрачається на створення електромагнітного поля. До таких споживачів належать насоси, станки, електроінструмент, холодильники, пральні машини тощо. Мірою реактивності є параметр  $\cos \phi$ . Щоб підрахувати реальне споживання електроенергії реактивних споживачів, необхідно потужність розділити на  $\cos \phi$ . Наприклад: якщо для дреля потужністю 600 Вт значення  $\cos \phi$  складає 0,8, то для його роботи буде потрібна потужність  $600 \text{ Вт} / 0,8 = 750 \text{ Вт}$ .

Це необхідно враховувати під час обчислення сумарної потужності приєднаних споживачів. Значення  $\cos \phi$  таких приладів ви можете подивитися на шильдику, етикетці або в інструкції відповідного приладу. Треба мати на увазі також наступне: кожен генератор може мати власний  $\cos \phi$ , який обов'язково потрібно враховувати. Наприклад, якщо він дорівнює 0,8, то для роботи вище названого дреля від генераторної установки буде потрібно  $750 \text{ Вт} \cdot 0,8 = 938 \text{ Вт}$ .

Генераторні установки моделей «KLS 2.8b», «KLS 5.0be», «KLS 6.0be» мають показник  $\cos \phi$  (коефіцієнт потужності) рівний 1. Вони мають реальну вихідну потужність без внутрішніх втрат.

Для запобігання перевантаженням треба розраховувати сумарну потужність приладів, що підключаються, не більше 80% від номінальної потуж-

ності генераторної установки.

Підбіємо підсумок за правилами з підбору генераторної установки електричного струму:

1. Пускова потужність приладу, під'єднується із найбільшим пусковим струмом, не має перевищувати максимальної потужності генераторної установки.
2. Повна потужність споживання всіх приладів (з реактивним та активним навантаженням) не має перевищувати номінальної потужності Генераторної установки.
3. Для нормальної роботи виробу треба забезпечити запас потужності у 20%.

4. Потужність споживача, що під'єднується, не має перевищувати максимальної потужності розетки генераторної установки (16 A / 32 A).

Під'єднувати електроприлади треба до увімкненої генераторної установки, одночасно, запобіжники мають бути вимкнені. Увімкніть запобіжники, і тільки після цього починайте вмикати живлення на електроприладах. Увімкнення декількох електроприладів треба виконувати послідовно та починати з приладу, що споживає найбільшу потужність. Двигун автоматично буде збільшувати потужність відповідно до навантаження.

#### **5.4 Завершення роботи із виробом**

Після завершення користування:

- переконайтеся, що паливний кран перекритий, а на поверхнях немає витоків мастила;
- підготуйте виріб до зберігання та розташуйте у призначеному місці, згідно з вимогами відповідного розділу цієї інструкції.

## **6. ТЕХНІЧНЕ ОБСЛУГОВУВАННЯ**

Вироби ТМ «Vitals» є досить надійним виробом, який виготовлений з урахуванням усіх сучасних інженерних технологій. Дотримуючись усіх рекомендацій цієї інструкції з експлуатації, своєчасно здійснюючи обслуговування, ви забезпечите надійну роботу виробу протягом багатьох років.

Проте важливо регулярно проводити нескладні роботи з технічного обслуговування, рекомендовані у цьому розділі інструкції.

### **УВАГА!**

*Перед тим як починати проводити будь-які роботи з техобслуговування генераторної установки, треба вимкнути двигун та від'єднати провід від свічки запалювання.*

*Усі дії виконуйте тільки тоді, коли двигун повністю охолонув.*

Використовуйте тільки оригінальні запасні частини ТМ «Vitals». Використання неоригінальних запасних частин може призвести до псування виробу.

### 6.1 Періодичні перевірки та операції з технічного обслуговування (Таблиця 3).

Таблиця 3

Операція	Періодичність				
	Щодня	Після перших 25 годин напрацювання	Кожні 3 місяці або через 50 годин напрацювання	Кожні 6 місяців або через 100 годин напрацювання	Щороку або через 300 годин напрацювання
Очищення від пилу і бруду	x				
Перевірка та підтяжка всіх кріпильних елементів двигуна	x				
Перевірка рівня та доливання моторного мастила*	x				
Заміна моторного мастила***		x		x	
Перевірка чистоти фільтрувального елемента повітряного фільтра	x				
Промивання повітряного фільтра**			x		
Заміна повітряного фільтра**					x
Промивання паливного фільтра та паливного бака**				x	
Заміна паливного фільтра**					x
Перевірка стану паливопроводу**				x	
Заміна паливопроводу, прокладки кришки паливного бака	за необхідністю				

Таблиця 3 (продовження)

Очищення відстійника**					x
Очищення іскрогасника					x
Перевірка вентилятора системи охолодження			x		
Перевірка системи запалювання***					x
Заміна свічки запалювання					x
Перевірка стану свічки запалювання, регулювання зазору між електродами			x		
Перевірка зазорів та очищення клапанів***					x

\*\* Під час роботи виробу у забруднених умовах виконувати частіше

\*\*\* Зверніться до сервісного центру

Перед початком роботи із виробом (щоразу):

- здійсніть зовнішній огляд генераторної установки на предмет виявлення несправностей і пошкоджень, витоків палива та мастила, у разі виявлення усуньте причини несправностей;
- переконайтеся у надійності кріплення двигуна і генератора до корпусу, за необхідністю підтягніть кріплення. Перевірте стан демпферних опор;
- перевірте стан силових кабелів, якщо наявні ушкодження – замініть;
- перевірте рівень мастила у картері двигуна, за необхідністю долийте;
- перевірте рівень палива у паливному баку, за необхідністю долийте;
- перевірте стан глушника;
- перевірте систему охолодження двигуна;
- перевірте стан акумуляторної батареї;
- перевірте чистоту фільтрувального елемента повітряного фільтра.

## **ОБЕРЕЖНО!**

Технічне обслуговування проводити суворо за регламентом, кваліфікованими спеціалістами.  
Це збільшить термін служби виробу.

## 6.2 Очищення виробу

Очищення зовнішньої поверхні генераторної установки треба проводити після кожного використання і на початку заправлення моторного мастила та палива. Не допускається використання генераторної установки за наявності витоків мастила та палива. Треба пам'ятати, що потрапляння пилу у мастило двигуна або паливо значно скорочує термін служби двигуна. Не доводьте до забруднення генераторної установки електричного струму – небезпека виходу з ладу.

## 6.3 Перевірка з'єднань та кріплення

Двигун внутрішнього згоряння – частина генератора, який створює вібрацію під час його запуску і роботи. Вібрація від двигуна передається на з'єднання і кріплення виробу. Регулярно перевіряйте затягування всіх болтів і гайок та не експлуатуйте генератор, якщо відсутній, хоча б один болт або гайка. Крім цього, стежте за станом демпферних опор.

### УВАГА!

*Стежте за станом демпферних опор, пошкодженні негайно замініть.*

Демпферні опори, які вийшли з ладу, слугуватимуть причиною підвищеної вібрації виробу

## 6.4 Заміна моторного мастила

Регулярно міняйте мастило. Спочатку поміняйте мастило після закінчення періоду обкатки (20–25 годин роботи), а потім – раз на три місяці або після кожних 50 годин роботи двигуна.



Рисунок 9. Схема заміни моторного мастила.



#### **6.4.1** Порядок заміни моторного мастила (рис. 9):

1. Прогрійте двигун і підставте ємність під отвір для зливу мастила.
2. Зніміть кришку-щуп отвору для заливання мастила у картер.
3. Відкрутіть заглушку отвору для зливу мастила з картера.
4. Повністю злийте моторне мастило з картера.
5. Закрутіть пробку.
6. Заливайте необхідну кількість свіжого моторного мастила у картер.
7. Встановіть пробку-щуп на штатне місце.

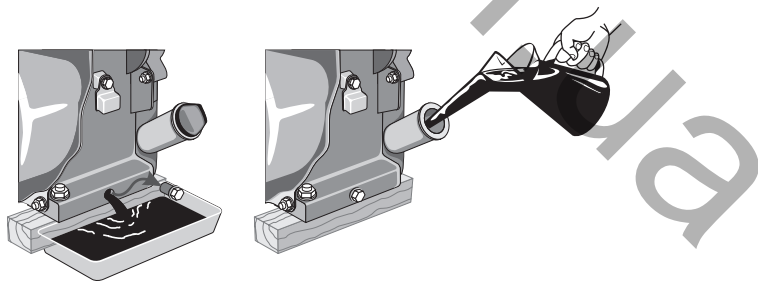
#### **УВАГА!**

*Моторне мастило з картера двигуна зливайте гарячим, тільки за цієї умови мастило витікає повністю зі шкідливими домішками згоряння палива і металевою стружкою.*

#### **6.5** Промивання та заміна повітряного фільтра

#### **УВАГА!**

*Щоб уникнути передчасного зносу і виходу з ладу поршневої групи двигуна, забороняється запускати та експлуатувати двигун без встановленого повітряного фільтра або якщо фільтрувальний елемент пошкоджений.*

#### **6.5.1** Порядок промивання та заміни повітряного фільтра.

1. Очистьте корпус повітряного фільтра від пилу та бруду.
2. Зніміть кришку повітряного фільтра і витягніть фільтрувальний елемент.
3. Використовуючи чисту мильну воду і м'яку щіточку, ретельно промийте фільтрувальний елемент або замініть його у разі надмірного забруднення чи пошкодження.
4. Складіть повітряний фільтр, надійно затягніть кріплення кришки.

#### **УВАГА!**

*Не мийте фільтрувальний елемент повітряного фільтра розчинниками або бензином, скористайтеся натомість мильним розчином.*

#### **6.6** Очищення паливного бака та фільтра

Рекомендується здійснювати очищення паливного фільтра та паливного бака кожні 100 годин роботи або кожні 6 місяців. Якщо необхідно, інтервал потрібно скоротити. Ці заходи дадуть змогу збільшити термін служби паливної системи. Чищення паливного бака і паливного фільтра треба виконувати за допомогою бензину.

### **6.6.1 Заміна паливного фільтра**

Заміну паливного фільтра необхідно здійснювати щорічно або кожні 300 годин роботи генераторної установки. Якщо виріб використовується в умовах куряви, замінійте паливний фільтр частіше.

### **6.7 Заміна паливопроводу**

Паливопровід виконаний із гумотехнічних матеріалів, які схильні до впливу довкілля та механічних впливів. Це не означає, що паливопровід виготовлений із низькоякісного матеріалу. У кожного матеріалу є свій термін експлуатації і йому притаманні властивості старіння.

Паливопровід є важливим елементом двигуна, його обслуговуванню треба приділяти підвищену увагу. Для запобігання можливим витокам палива треба своєчасно перевіряти стан паливопроводу і, якщо необхідно, його замінювати.

### **6.8 Очищення відстійника**

Відстійник, який розташований у карбюраторі, призначений для осаду можливих механічних домішок у бензині. Для очищення відстійника необхідно відкрутити нижній болт карбюратора і зняти нижню ванну. Паливний кран у цей час має бути закритий.

## **УВАГА!**

---

*Можливе потрапляння бензину на руки користувача. Перед чищенням відстійника використайте захисні рукавички. Не варто повністю розбирати карбюратор.*

### **6.9 Перевірка вентилятора системи охолодження**

Перевіряйте цілісність крильчатки вентилятора охолодження двигуна (розташована за ручним стартером). Відсутність навіть декількох елементів крильчатки веде до перегріву двигуна. Зламану крильчатку негайно замініть.

### **6.10 Перевірка системи запалювання**

Перевірка коректної роботи системи запалювання має проводитися тільки кваліфікованими фахівцями у сервісному центрі. Зверніться до найближчого сервісного центру з обслуговування продукції ТМ «Vitals».

### 6.11 Перевірка стану свічки запалювання

Необхідно регулярно чистити та перевіряти на працездатність свічку запалювання. Несправна, забруднена свічка запалювання, або свічка, яка має нагар на електродах, є причиною важкого запуску і нестабільної роботи двигуна. Також необхідно слідкувати, щоб зазор між електродами був у межах 0,7×0,8 мм (див. рисунок 10).



Рисунок 10. Велечина зазора свічка запалення двигуна.

### 6.12 Перевірка зазорів клапанів циліндра двигуна та їхнє очищення

Для нормальної роботи двигуна дуже важливо регулярно перевіряти зазори впускного та випускного клапанів і здійснювати очищення від нагару, для цього зверніться до сервісного центру.

#### **УВАГА!**

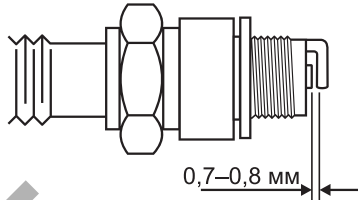
У разі виникнення труднощів під час проведення технічного обслуговування виробу, треба звернутися за допомогою до сервісного центру.

## 7. ТРАНСПОРТУВАННЯ ТА ЗБЕРІГАННЯ

### 7.1 Транспортування

Перед будь-яким транспортуванням генераторної установки треба закрити паливний кран, щоб уникнути витоків палива. Транспортування виробу допускається тільки у горизонтальному стані, щоб уникнути витоків мастила і палива. Не треба транспортувати виріб на великі відстані у заправленому стані паливом та мастилом.

Завантаження-розвантаження генераторної установки треба виконувати, тримаючи виріб за елементи каркаса корпусу.

Під час транспортування зафіксуйте виріб від зсувів та не встановлюйте на нього важкі предмети.

### 7.2 Зберігання

Зберігати вироби рекомендується у сухому закритому нежитловому

приміщенні, яке добре провітрюється за температур від  $-15$  до  $+55$  °C із відносною вологістю повітря до 90%.

### **7.3 Перед тривалим зберіганням (понад 2 місяці):**

1. Переконайтесь, що у зоні зберігання немає надмірної вологи та пилу. Генератор треба зберігати у сухому приміщенні із температурою не нижче 0 °C.
2. Злийте паливо з паливного бака, паливної системи та карбюратора. Пам'ятайте, що бензин є вогнебезпечним і за певних умов є вибуховою речовиною.
3. Викрутіть свічку запалювання і влийте в отвір столову ложку чистого моторного мастила. Декілька разів проверніть поршкову групу ручним стартером. Встановіть свічку на місце.
4. Повільно потягніть за ручку стартера, поки не відчуєте спротив. У цьому місці поршень розташований у верхній точці (стадія стиснення), впускний і випускний клапани закриті. Зберігання двигуна у цьому положенні допоможе захистити його від внутрішньої корозії.
5. Замініть мастило у картері двигуна.
6. Очистьте корпус генераторної установки від бруду та пилу. Тонким шаром консерваційного мастила вкрийте місця, що зазнають корозії.
7. Встановіть генератор на рівній поверхні та накрийте від пилу.

Для використання після тривалого зберігання генераторної установки виконайте наступне:

- Від'єднайте паливний кран та ретельно промийте.
- Від'єднайте карбюратор, промийте його бензином та продуйте жиклери.
- Встановіть на місце паливний кран. Закрийте паливний кран, залийте 1–1,5 літри бензину у паливний бак і, покачуючи бак генераторної установки у різні боки, промийте паливний бак.
- Злийте бензин.
- Встановіть на місце карбюратор.
- Викрутіть свічку запалювання, промийте і почистьте її.

## **8. УТИЛІЗАЦІЯ**

Не викидайте виріб, знаряддя та пакування разом із побутовим сміттям! Виріб, у якого завершився термін експлуатації, вказаний на пакуванні має здаватися на екологічно чисту утилізацію (рециркуляцію) та переробку відходів на підприємства, які відповідають вимогам екологічної безпеки. Інформацію про утилізацію ви можете отримати у місцевій адміністрації.

## 9. МОЖЛИВІ НЕСПРАВНОСТІ ТА СПОСОБИ ЇХНЬОГО УСУНЕННЯ

Таблиця 4

Несправність	Причина	Способи усунення
Не заводиться двигун	Вимкнений двигун	Перемістить вимикач двигуна у положення «Пуск»
	Немає палива у паливному баку, газ у балоні чи у магістралі	Зверніться до сервісного центру
	Закритий паливний кран	Відкрийте паливний кран
	Переривчаста подача палива — занадто мало палива у паливному баку, виріб використовується на нерівній поверхні.	Долейте паливо у паливний бак. Якщо паливопровід засмічений чи протікає, або паливний фільтр забруднений — виконайте необхідні регламентні роботи
	Свічка запалювання засмічена/вийшла з ладу	Почистьте /замініть свічку запалювання
	Холодна пора року, моторне мастило стає більш в'язким	Залейте моторне мастило у картер, попередньо нагрівши мастило
	Паливна система несправна. До палива потрапляє вода	Почистьте паливний фільтр та паливопровід, замініть паливо
	У картері двигуна недостатня кількість моторного мастила	Долейте мастило до норми
	Фільтрувальний елемент повітряного фільтра засмічений	Почистьте /замініть фільтрувальний елемент повітряного фільтра
	Паливний фільтр засмічений	Почистьте або замініть паливний фільтр
	Карбюратор засмічений	Почистьте карбюратор
	Несправна система захисту від низького рівня мастила в картері двигуна*	Зверніться до сервісного центру

Таблиця 4 (продовження)

Двигун не запускається	Паливопровід засмічений	Почистьте /замініть паливопровід або зверніться до сервісного центру
	Двигун холодний	Закрийте повітряну засувку карбюратора
	Свічка запалювання залита паливом	Висушіть свічку запалювання
	Здійснюється запуск двигуна при під'єднаних до двигуна споживачах	Вимкніть всі споживачі електроенергії
	Низька потужність акумуляторної батареї	Підзарядіть або замініть акумулятор
	Несправна система захисту від низького рівня моторного мастила у картері двигуна	Зверніться до сервісного центру
	Стартер вийшов з ладу	Зверніться до сервісного центру
Недостатня потужність двигуна	Паливопровід та паливний фільтри частково засмічені	Помийте паливний фільтр і паливопровід
	Повітряний фільтр засмічений	Почистьте /замініть фільтрувальний елемент повітряного фільтра
	Недостатні оберти двигуна	Зверніться до сервісного центру
	Свічка запалювання відпрацювала свій ресурс	Замініть свічку запалювання
	Невідповідна свічка запалювання	Замініть свічку запалювання
	Зношені поршневі кільця та циліндр	Зверніться до сервісного центру
	Недостатня подача палива	Проведіть технічне обслуговування або зверніться до сервісного центру
Підвищена витрата моторного мастила	Підвищений знос поршневих кілець	Зверніться до сервісного центру

Таблиця 4 (продовження)

Двигун зупиняється	Повітряний фільтр засмічений	Почистьте або замініть фільтрувальний елемент
Двигун перегрівається	Несправний вентилятор охолодження двигуна	Зверніться до сервісного центру
	Потужність навантаження перевищує максимальну	Змініть режим навантаження
Нестійка робота двигуна	Паливна система несправна. До палива потрапляє вода	Почистьте паливний фільтр, паливопровід, замініть паливо
	Несправність у регуляторі обертів двигуна	Зверніться до сервісного центру
Підвищена витрата моторного мастила	Підвищений знос поршневих кілець	Зверніться до сервісного центру
	Зношений циліндр	Зверніться до сервісного центру
Стукіт у картері двигуна	Зношені підшипники	Зверніться до сервісного центру
Стукіт у верхній частині циліндра	Збільшений зазор між поршневим пальцем і шатуном	Зверніться до сервісного центру
	Збільшений зазор між клапанами	Зверніться до сервісного центру
Не виробляється електроенергія	Вимкнений запобіжник змінного струму	Увімкніть запобіжник змінного струму
	Штепсельна розетка вийшла з ладу	Зверніться до сервісного центру
	Генератор не збуджується	Зверніться до сервісного центру
	Потужність споживача перевищує потужність генераторної установки	Знизьте навантаження споживачів
	Зношені щітки генераторної установки	Замініть щітки (зверніться до сервісного центру)

Таблиця 4 (продовження)

Не виробляється електроенергія	Статор або ротор вийшли з ладу	Зверніться до сервісного центру
Відчувається запах, характерний для горілої ізоляції, з середини корпусу йде дим.	Коротке замикання або критичне перевантаження системної плати	Негайно знеструмте виріб і зверніться до сервісного центру
	Вийшла з ладу система захисту виробу від перегріву	
Під час дотику до корпусу відчувається електричний струмом	Немає заземлення	Знеструмте виріб та перевірте заземлення виробу. Під'єднайте заземлення генераторної установки
Інші*	Висока вібрація генераторної установки	Зверніться до сервісного центру
	Генератор працює уривками	
	Генератор вийшов з ладу	

\* – Наведений вище перелік несправностей не містить усіх можливих випадків. У разі виникнення складних проблем треба звернутися до найближчого сервісного центру ТМ «Vitals».

## 10. УМОВНІ ПОЗНАЧКИ

Таблиця 5

ПОЗНАЧКА	ПОЯСНЕННЯ
V (V)	Вольт
A (A)	Ампер
A · год (A · h)	Ампер-година
Гц (Hz)	Герц
кВт (kW)	Кіловат
кВА (kVA)	Кіловольтампер
к. с. (hp)	Кінські сили
дБ (dB)	Децибел
мм (mm)	Міліметр
кг (kg)	Кілограм
кг (kg)	Кілограм



Таблиця 5 (продовження)

ПОЗНАЧКА	ПОЯСНЕННЯ
Voltage	Напруга
Frequency	Частота
Rated power	Номинальна потужність
Maximum power	Максимальна потужність
DC Power	Потужність постійної напруги
Voltage regulator	Регулятор напруги
Engine's type	Тип двигуна
Engine power	Потужність двигуна
Starting System	Стартова система
Battery type	Тип батареї
Battery capacity	Ємність батареї
Packing dimensions	Габарити пакування
Net / gross weight	Маса нетто /брутто

## 11. ДЕКЛАРАЦІЯ ВІДПОВІДНОСТІ ВИРОБІВ ТЕХНІЧНИМ РЕГЛАМЕНТАМ УКРАЇНИ

Декларування відповідності виробів на території України проводить пред-ставник виробника, підприємство ТОВ «ТД «АМТ» Україна, 49000, Дніпропетровська обл., м. Дніпро, вул. Надії Алексеєнко, буд. 70, т. 0 800 301 400. Наведені вироби відповідають вимогам чинних технічних регламентів та стандартів України. Декларації складаються українською мовою.

Декларація про відповідність виробу стосується виключно виробів у тому стані, у якому вони ведені у обіг, і не охоплює компонентів та/або змін, які були пізніше впроваджені у виробі кінцевим користувачем. До оцінки відповідності залучається представник виробника, який долучає орган з оцінки відповідності як третю сторону, незалежної від організації або виробів, які він оцінює. За результатами оцінки відповідності залучений незалежний та призначений для робіт, орган оформлює сертифікат відповідності або сертифікат типу, перевіряє текст декларації та реєструє у своєму реєстрі.

Декларація про відповідність виробу містить такі дані:

- повне найменування та місцезнаходження виробника і його уповноваженого представника;
- повне найменування та місцезнаходження особи-резидента України, уповноваженої виробником на збирання технічного файлу;
- опис і ідентифікаційні дані машини, що містять узагальнене найменування, функції, модель, тип, серійний номер і комерційну назву;
- відомості про те, що машина відповідає положенням Технічного регламенту безпеки машин, і у разі потреби відомості про відповідність машини іншим технічним регламентам та/або іншим вимогам, яким відповідає машина;
- найменування, місцезнаходження та ідентифікаційний номер призначеного органу з оцінки відповідності та номер сертифіката перевірки типу машини;
- у разі потреби найменування, місцезнаходження та ідентифікаційний номер призначеного органу з оцінки відповідності, яким схвалено систему керування якістю;
- посилання в разі необхідності на:
  - національні стандарти, що застосовуються;
  - інші нормативні документи, що застосовуються;
  - місце й дата декларування;
  - зазначення персональних даних і підпис особи, уповноваженої на оформлення декларації від імені виробника або його уповноваженого представника.

Уповноважений представник виробника машини на території України зберігає оригінал декларації про відповідність машини протягом щонайменше 10 років від дати виготовлення останньої машини. Скановані копії оригіналу декларації безперешкодно надаються споживачу під час передачі товару.

## 12. ГАРАНТІЙНІ ЗОБОВ'ЯЗАННЯ

Гарантійний строк експлуатації виробу (три роки або 1000 мотогодин) та умови гарантії вказані у гарантій-ному талоні (Додаток 1) і встановлюється від дати роздрібного продажу. Строк служби цієї продукції становить 3 (три) роки від дати роздрібного продажу. Гарантійний строк зберігання та придатності становить 10 (десять) років від дати виготовлення виробу. Цей виріб не потребує проведення додаткових проєктних робіт для введення у експлуатацію.



**ГАРАНТІЙНИЙ ТАЛОН**

№ \_\_\_\_\_

Під час придбання виробу (товару) вимагайте перевірки комплектності, наявності інструкції, працездатності виробу та правильного заповнення гарантійного талона у вашій присутності.

Постачальник, імпортер, представник виробника та підприємство, яке приймає претензії споживачів на території України: ТОВ «ТД «АМТ» Україна, 49000, Дніпропетровська обл., м. Дніпро, вул. Надії Алексеєнко, буд. 70, т. 0 800 301 400. Адреси сервісних центрів, їхні контакти ви можете знайти на сайтах компанії dtz.ua, торговельних марок vitals.ua, vitals-aqua.ua, nowatools.com.ua, limexbrand.com, ingcotools.com.ua, kentavr.ua або за номером 0 800 301 400.

Найменування товару	
Модель	
Серійний номер	
Торговельна організація	
Адрес торговельної організації	
Виріб перевірів і продав	
Строк гарантії на товар	
Печатка або штамп торговельної організації	
Ціна	
Дата продажу	

Задоволення претензій споживачів на території України здійснюється відповідно до Закону України «Про захист прав споживачів». Виробник та його адреса вказані на виробі та в експлуатаційних документах. Якщо вказати її на виробі неможливо, то тільки в експлуатаційних документах або пакуванні.

Інформація про товар, яка вказана в гарантійному талоні, має відповідати вказаній на товарі, в експлуатаційній документації та пакуванні. За згодою споживача, під час купівлі, гарантія може бути оформлена в електронному вигляді через онлайн-сервіси продавця.

Вироби торгових марок «Vitals» (серії: «Master», «Professional»), «Vitals Aqua», «KENTAVR», «NOWA», «Powercraft», «Ingco», «Limex», відповідають вимогам технічної документації виробника, чинним вимогам та

стандартам України, вказаним у сертифікатах відповідності та/або деклараціях відповідності технічним регламентам.

Виробник (представник виробника, імпортер, постачальник, продавець) гарантує відповідність виробу (товару) вимогам, зазначеним у нормативних документах за умови дотримання споживачем правил, які вказані в експлуатаційних документах (Інструкції з експлуатації). Виробник (продавець) гарантує можливість використання товару за призначенням протягом строку гарантії. Гарантійний термін експлуатації — термін, протягом якого гарантується використання товару, зокрема комплектувальних виробів та складових частин за призначенням, за умови дотримання споживачем правил користування і протягом якого виконуються гарантійні зобов'язання.

Гарантійний строк (термін) експлуатації товарів на території України поширюється на продукцію, вказану в наведеній нижче таблиці. Роботи з гарантійного ремонту (обслуговування) виконуються для споживача безоплатно.

Вимоги споживача розглядаються після пред'явлення споживачем розрахункового документа, а щодо товарів, на які встановлено гарантійний строк, — технічного паспорта чи іншого документа, що його замінює, з позначкою про дату продажу. Вимоги споживача щодо технічно складних побутових товарів — після пред'явлення розрахункового документа, передбаченого Законом України «Про застосування реєстраторів розрахункових операцій у сфері торгівлі, громадського харчування та послуг», та технічного паспорта чи іншого документа, що його замінює, з позначкою про дату продажу.

У разі оформлення гарантії в електронному вигляді розрахунковий документ залишається єдиним матеріальним підтвердженням купівлі.

На гарантійний ремонт приймаються вироби (товари) у чистому вигляді, без змінних знарядь та аксесуарів, у первісному стані.

Для гарантійного ремонту звертайтеся винятково в сервісні центри торгових марок «Vitals», «Vitals Aqua», «KENTAVR», «NOWA», «Powercraft», «Ingco», «Limex».

Ремонт за гарантією має здійснюватися кваліфікованими фахівцями із використанням оригінальних запасних частин винятково в спеціалізованому центрі. Замінені за гарантією деталі та вузли переходять у розпорядження сервісного центру.

Гарантійний термін експлуатації збільшується на час перебування товару в ремонті (час користування споживачем аналогічним товаром з обмінного фонду до гарантійного терміну не додається). Зазначений час обчислюється від дня звернення споживача до виконавця (продавця,

виробника) з вимогою про усунення недоліків.

Якщо з технічних причин ремонт виробу неможливий, сервісний центр видає акт з експертним висновком, на підставі якого споживач здійснює повернення або заміну товару.

Номенклатура	Торгова марка							
	Vitals			Vitals Aqua	KENTAVR	NOWA	Powercraft	Ingco
	серія Vitals	серія Master	серія Professional					
Садово-паркова техніка*	36	36	60		24	12	12	
Ручний мережевий та акумуляторний електроінструмент	36	36	60			12		
Акумулятори та зарядні пристрої до акумуляторної техніки	12	12	12					
Зварювальне обладнання	36	36	60		24	12	12	
Компресори	36	36	60		24	12	12	
Зарядні пристрої	36	36	60		24	12		
Силове обладнання (генератори, двигуни, мотопомпи)	36	36	60		24	12		
Будівельне обладнання	36	36	60		24			
Мийки високого тиску	36	36	60		24	12		
Насосне обладнання				36**(18***)		24**(18***)	12	
Бетономішалки	24				12			
Промислові обігрівачі	36					12		
Обприскувачі, насадки до обприскувачів	36					12		
Стабілізатори	36							
Ручний інструмент****	12	12	12					12
Садовий ручний інструмент Vitals	12	12						
Лещата слюсарні Vitals	36							
Зварювальні аксесуари Vitals	12		12					

\* — до садово-паркової техніки належать: бензопили, електропили, мотокоси, електрокоси, тримери, газонокосарки, гілкоподрібнювачі, повітродувки, мотобури, мотообприскувачі, пирососи садові, човнові мотори, верстати для заточування ланцюгів, кущорізи.

\*\* — для бака розширювального або гідрокумулятора від наскрізної корозії становить від 12 до 36 місяців (згідно з наведеною таблицею за торговельними марками).

\*\*\* — для груші (мембрани) становить від 12 до 18 місяців (згідно з наведеною таблицею за торговельними марками) зі вказаної в гарантійному талоні дати роздрібного продажу.

\*\*\*\* — гарантія надається на весь термін експлуатації до його фізичного зносу (за правильної експлуатації).

## **ГАРАНТІЙНІ ЗОБОВ'ЯЗАННЯ НЕ НАДАЮТЬСЯ У РАЗІ:**

1. Відсутності гарантійного талона або неможливості його прочитати, неправильного або неповного його заповнення, відсутності в ньому дати продажу, печатки (штампа) і підпису продавця, серійного номера виробу.\*
2. Відсутності розрахункового документа касового (товарного) чеку або накладної.
3. Наявності виправлень у гарантійному талоні.
4. Відсутності, зміни, знищення серійного номера виробу (товару), або невідповідності серійного номера виробу, вказаному в гарантійному талоні.
5. Відсутності, порушення чи зміни пломби на виробі (якщо вона передбачена).
6. Використання виробу не за призначенням або із рівнем промислових навантажень.
7. Недотримання правил періодичного технічного обслуговування, вказаних в Інструкції з експлуатації (заміни мастила, сальників, колекторних щіток, зубчастих пасків тощо), що стало причиною виходу виробу із ладу.
8. Наявності механічних пошкоджень, які вплинули на функціональність виробу.
9. Наявності недоліків, у результаті порушення режимів зберігання.
10. Самостійного ремонту або модернізації виробу споживачем чи третіми особами поза сервісними центрами.
11. Недоліків, що виникли внаслідок стихійного лиха.
12. Наявності впливу високої температури чи відкритого вогню.
13. Наявності повного природного зносу в результаті надмірної інтенсивної експлуатації.
14. Пошкодження штепсельної вилки внаслідок недостатнього (поганого) електричного контакту, відсутності штепсельної вилки.
15. Виходу з ладу одночасно статора й ротора: недотримання часових інтервалів під час роботи з інструментом, перегріву внаслідок забруднення вентиляційних каналів, перевищення споживчої потужності.

*\* У разі оформленого електронного гарантійного талона пункт не діє.*

**ГАРАНТІЙНІ ОБОВ'ЯЗКИ НЕ ПОШИРЮЮТЬСЯ НА ВИТРАТНІ ЕЛЕМЕНТИ ТА АКСЕСУАРИ, ЯКЩО ЇХНЯ ЗАМІНА ПЕРЕДБАЧЕНА КОНСТРУКЦІЄЮ ТА НЕ ПОВ'ЯЗАНА З РОЗБИРАННЯМ ВИРОБУ:**

1. Комплектування (підставки, кріпильні елементи, змінний інструмент, елементи живлення, паси, свічки запалювання та накаливання, ланцюги, ножі та катушки для волосіні, колеса, повітряні та паливні фільтри, щітки, ножі, адаптери ножів, змінні рукави, байонетні роз'єми, запобіжники, опорні фланці під різальні гарнітури, мембрани електричного фарбопульта, знімні руків'я, зварювальні кабелі, аксесуари тощо), документація в комплекті виробу.

2. Неповну комплектацію виробу, яка могла бути виявлена під час його продажу.



Виріб		
Модель		
Серійний номер	<input type="text"/> <input type="text"/> <input type="text"/> <input type="text"/> <input type="text"/> <input type="text"/> <input type="text"/> <input type="text"/> <input type="text"/> <input type="text"/> <input type="text"/> <input type="text"/> <input type="text"/> <input type="text"/> <input type="text"/>	
Вилучено (дата):	Торговельна організація	
<input type="text"/> <input type="text"/> <input type="text"/> <input type="text"/> <input type="text"/> <input type="text"/> <input type="text"/> <input type="text"/> <input type="text"/> <input type="text"/> <input type="text"/> <input type="text"/> <input type="text"/> <input type="text"/> <input type="text"/>	Дата продажу	<input type="text"/> <input type="text"/> <input type="text"/> <input type="text"/> <input type="text"/> <input type="text"/> <input type="text"/> <input type="text"/> <input type="text"/> <input type="text"/> <input type="text"/> <input type="text"/> <input type="text"/> <input type="text"/> <input type="text"/>
Видано (дата):		
<input type="text"/> <input type="text"/> <input type="text"/> <input type="text"/> <input type="text"/> <input type="text"/> <input type="text"/> <input type="text"/> <input type="text"/> <input type="text"/> <input type="text"/> <input type="text"/> <input type="text"/> <input type="text"/> <input type="text"/>		
Майстер (ПІБ та підпис)	Печатка або штамп сервісного центру	Печатка або штамп торгової організації

ВІДРИВНИЙ ТАЛОН

Виріб		
Модель		
Серійний номер	<input type="text"/> <input type="text"/> <input type="text"/> <input type="text"/> <input type="text"/> <input type="text"/> <input type="text"/> <input type="text"/> <input type="text"/> <input type="text"/> <input type="text"/> <input type="text"/> <input type="text"/> <input type="text"/> <input type="text"/>	
Вилучено (дата):	Торговельна організація	
<input type="text"/> <input type="text"/> <input type="text"/> <input type="text"/> <input type="text"/> <input type="text"/> <input type="text"/> <input type="text"/> <input type="text"/> <input type="text"/> <input type="text"/> <input type="text"/> <input type="text"/> <input type="text"/> <input type="text"/>	Дата продажу	<input type="text"/> <input type="text"/> <input type="text"/> <input type="text"/> <input type="text"/> <input type="text"/> <input type="text"/> <input type="text"/> <input type="text"/> <input type="text"/> <input type="text"/> <input type="text"/> <input type="text"/> <input type="text"/> <input type="text"/>
Видано (дата):		
<input type="text"/> <input type="text"/> <input type="text"/> <input type="text"/> <input type="text"/> <input type="text"/> <input type="text"/> <input type="text"/> <input type="text"/> <input type="text"/> <input type="text"/> <input type="text"/> <input type="text"/> <input type="text"/> <input type="text"/>		
Майстер (ПІБ та підпис)	Печатка або штамп сервісного центру	Печатка або штамп торгової організації

ВІДРИВНИЙ ТАЛОН

Виріб		
Модель		
Серійний номер	<input type="text"/> <input type="text"/> <input type="text"/> <input type="text"/> <input type="text"/> <input type="text"/> <input type="text"/> <input type="text"/> <input type="text"/> <input type="text"/> <input type="text"/> <input type="text"/> <input type="text"/> <input type="text"/> <input type="text"/>	
Вилучено (дата):	Торговельна організація	
<input type="text"/> <input type="text"/> <input type="text"/> <input type="text"/> <input type="text"/> <input type="text"/> <input type="text"/> <input type="text"/> <input type="text"/> <input type="text"/> <input type="text"/> <input type="text"/> <input type="text"/> <input type="text"/> <input type="text"/>	Дата продажу	<input type="text"/> <input type="text"/> <input type="text"/> <input type="text"/> <input type="text"/> <input type="text"/> <input type="text"/> <input type="text"/> <input type="text"/> <input type="text"/> <input type="text"/> <input type="text"/> <input type="text"/> <input type="text"/> <input type="text"/>
Видано (дата):		
<input type="text"/> <input type="text"/> <input type="text"/> <input type="text"/> <input type="text"/> <input type="text"/> <input type="text"/> <input type="text"/> <input type="text"/> <input type="text"/> <input type="text"/> <input type="text"/> <input type="text"/> <input type="text"/> <input type="text"/>		
Майстер (ПІБ та підпис)	Печатка або штамп сервісного центру	Печатка або штамп торгової організації

ВІДРИВНИЙ ТАЛОН

Виріб після гарантійного ремонту отримав у робочому стані, без дефектів. Претензій не маю.

--	--	--

Дата

ПІБ покупця

Підпис покупця

Виріб після гарантійного ремонту отримав у робочому стані, без дефектів. Претензій не маю.

--	--	--

Дата

ПІБ покупця

Підпис покупця

Виріб після гарантійного ремонту отримав у робочому стані, без дефектів. Претензій не маю.

--	--	--

Дата

ПІБ покупця

Підпис покупця

## ФОРМУЛЯР ГАРАНТІЙНИХ РОБІТ

№	Дата проведення ремонту		Опис ремонтних робіт та замієних деталей	Прізвище майстра та печатка сервісного центру
	Початок	Закінчення		

Vinur.com.ua



VITALS.UA